

TEHNIČKI LIST

POCINKOVANI VIJAK DABO

TR-ORK-HTV

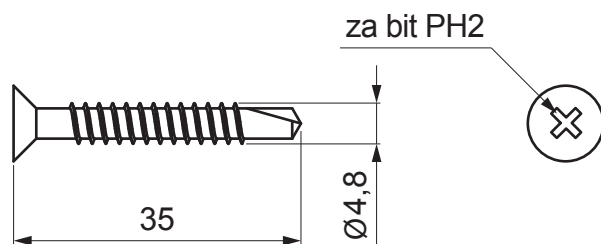

PRIMENA:

- za pričvršćivanje hidroizolacije na konstrukcije od čeličnog lima, drveta i daščanih materijala, u kombinaciji sa tanjirastim podloškama
- zatezni dodatak bit PH2

MINIMALNA DUŽINA:

- čelični lim – debljina izolanta + 20 mm
- drvo – debljina izolanta + 30 mm

DETALJ:

1. noseća konstrukcija
2. toplinska izolacija
3. hidroizolacija
4. podloška ALUCINK
5. pocinkovani vijak DABO
6. gornja folija

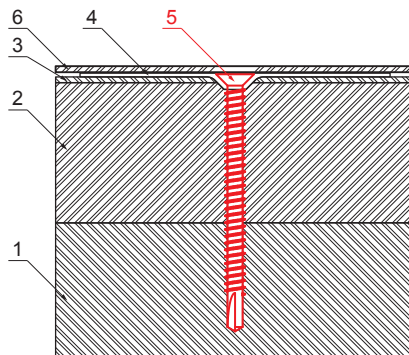

P Pocink – Natur

INDEKS	SMENA	DATUM	POTPIS		
MARKA MAT.	K.O.		TEŽINA kg		
DIM.-POLUPROIZVOD			STN		BROJ KAT.
PROPORCIJE UREĐAJA.			BELEŠKA		BR.POZICIJE
IZRADIO	Ing. Kluska M.			STARI CRTEŽ	BR.CRTEŽA
PROVERIO	TEHNOL.				
NAZIV			List		
Pocinkovani vijak DABO			BRoj listova		TR-ORK-HTV

Kreirano: 05.06.2026 07:25:11

Tehničke promene moguće