

TEHNIČKI LIST

# DRŽAČ PREČKE NA MONTAŽNOJ PLOČI SA OSIGURAČEM

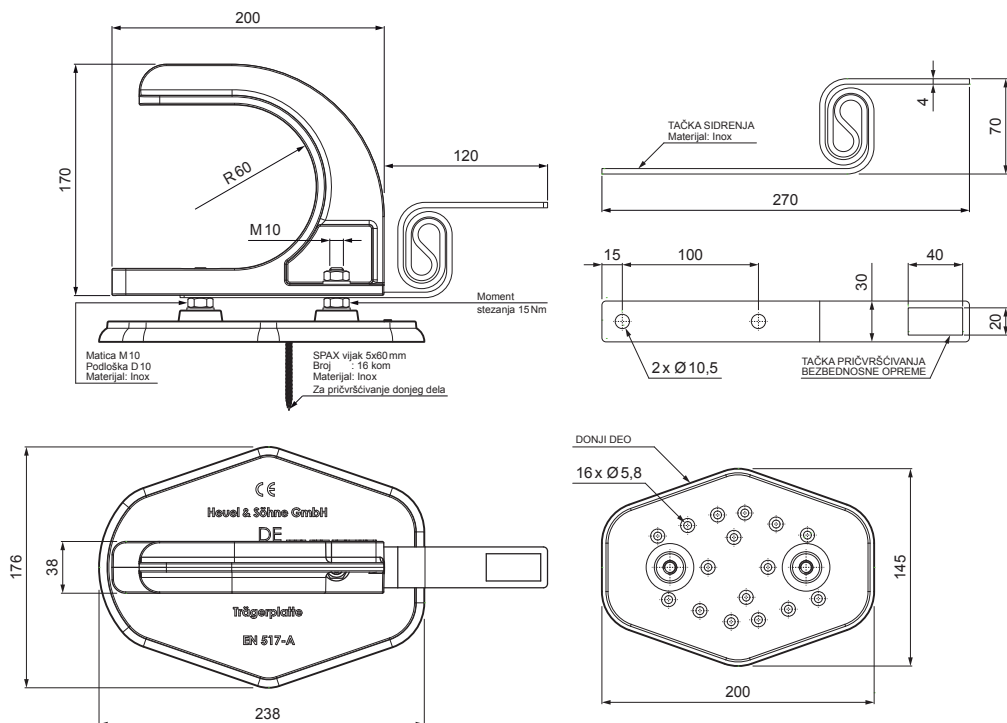

**DETALJ:**

1. držač prečke na montažnoj ploči sa osiguračem
2. prečke

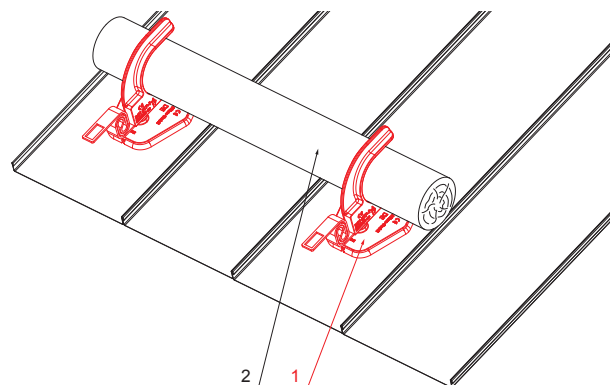

# FALZ-HEU MP DBRP



**TM** Aluminijum obojeni – Testa di Moro – RAL 8028

INDEKS	SVIENA	DATUM	POTPIS		
MARKA MAT.					
DIM.-POLUPROIZVOD				STN	BRQJ KAT.
PROPORCIJE UREĐAJA.				BELEŠKA	BR.POZICIJE
IZRADIO Ing. Kluska M.				STARI CRTEŽ	BR.CRTEŽA
PROVERIO					
TEHNOL.	TEHNOL.				
NAZIV	Držač prečke na montažnoj ploči sa osiguračem			Broj listova	FALZ-HEU MP DBRP List

Kreirano: 22.04.2026 15:48:07

Tehničke promene moguće