

TEHNIČKI LIST

STATIČKI VALJAK ZA ODMOTAVANJE SA ZAUSTAVLJANJEM

KNS-BRI VA 125/1000D

OPIS:

- valjak za odmotavanje **AC-125/1000** sa fiksnim nogama i graničnikom
- uređaj se koristi za odmotavanje rolne lima do 1 000 kg i sa maksimalnom širinom rolne 1 250 mm
- razmak cilindara 260 – 330 mm
- graničnici mehanički podesivi na potrebnu širinu rolne
- okvir omogućava lako rukovanje sa paletnim viljuškarem

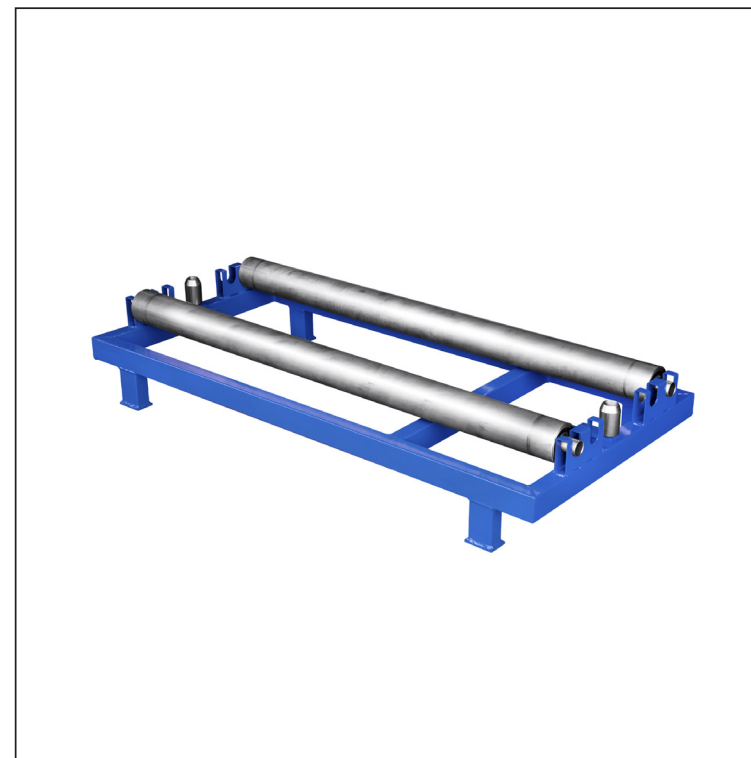
Tehnički parametri

Razmak cilindara	260 – 330 mm
Maks. širina rolne	1 250 mm
Maks. težina rolne	1 000 kg

INDEKS	SMENA	DATUM	POTPIS	 
MARKA MAT.		K.O.	TEŽINA kg	
DIM.-POLUPROIZVOD				
PROPORCIJE UREĐAJA.			STN	BROJ KAT.
IZRADIO	Ing. Kluska M.		BELEŠKA	BR.POZICIJE
PROVERIO				
TEHNOL.	TEHNOL.		STARI CRTEŽ	BR.CRTEŽA
NAZIV	Statički valjak za odmotavanje sa zaustavljanjem		Broj listova	KNS-BRI VA 125/1000D List 

Kreirano: 23.04.2026 13:53:47

Tehničke promene moguće