

TEHNIČKI LIST

ČEKIĆ ZA LEMLJENJE 325 g

KNS-MASC LKH SPECIAL

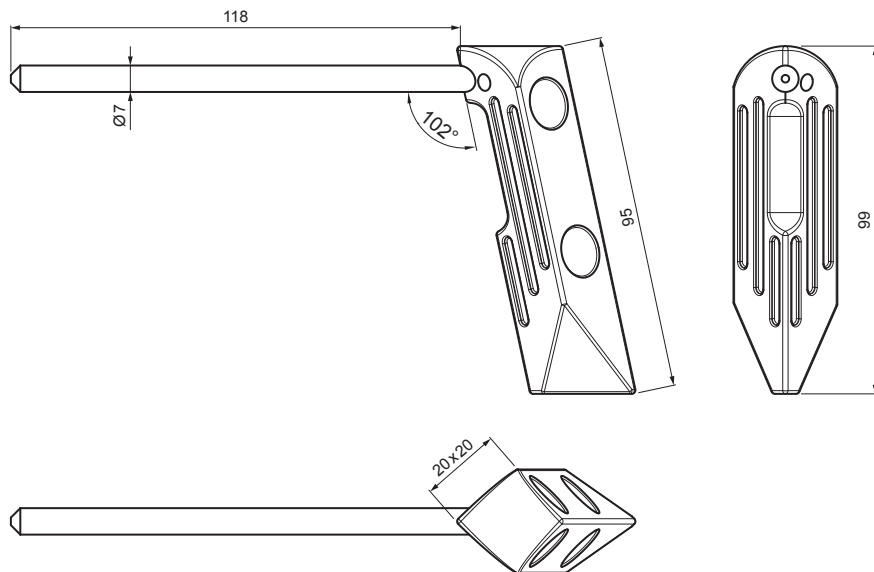

OPIS:

- čekić za lemljenje nemačke kompanije **MASC** sa oznakom **LKH SPECIAL**
- dugotrajna površinska obrada obezbeđuje povećanu izdržljivost i otpornost
- radna temperatura se postiže za 45 sekundi
- veoma dobra termička akumulacija, odnosno duža akumulacijska sposobnost
- niska potrošnja gasa
- nije potrebno prethodno kalajisanje, turpisanje ili kovanje
- čistiti samo vlažnom krpom, ne ispirati vodom
- ne koristiti hlorovodoničnu kiselinu!
- težina: 325 g

DATALJ:

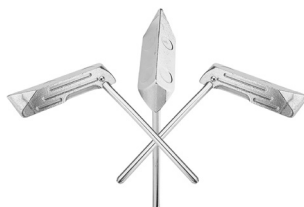

INDEKS	SMENA	DATUM	POTPIS	KJG QUALITY	MASC MACHINERY SPECIALIST HERZOG-STRASSE 1 42699 Solingen	Scan code for 3D model	
MARKA MAT.			K.O.	TEŽINA kg	RAZMERE		
DIM.-POLUPROIZVOD				STN	BROJ KAT.		
PROPORCIJE UREĐAJA				BELEŠKA	BR.POZICIJE		
IZRADIO Ing. Kluska M.				STARI CRTEŽ		BR.CRTEŽA	
PROVERIO		TEHNOL.					
NAZIV				KNS-MASC LKH SPECIAL			
Čekić za lemljenje 325 g				Broj listova		List	

Kreirano: 05.06.2026 17:49:27

Tehničke promene moguće