

TEHNIČKI LIST

PROFILISANJE MINI-PROF

KNS-SCHLEBACH MP



osnovni profil
FALZ KJG

MOGUĆNOSTI PROFILISANJA:

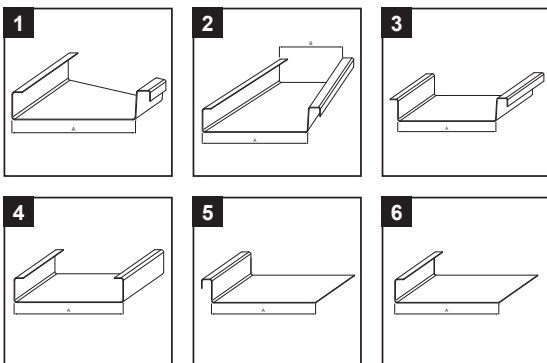

OPIS:

Univerzalna mašina za početnike ili kao pomoćna mašina za rad na licu mesta za proizvodnju dvostrukih samostojećih profila žlebova 25 iz praznih delova ili isečenih dužina u jednom prolazu.

Parametri obrađivanog lima

Debljina	TiZn – do 0,80 mm Cu – do 0,80 mm Al – do 0,80 mm Pzn – do 0,65 mm Inox – do 0,50 mm
Širina rolni min./maks.	240/850 mm
Proizvodna dužina min.	500 mm

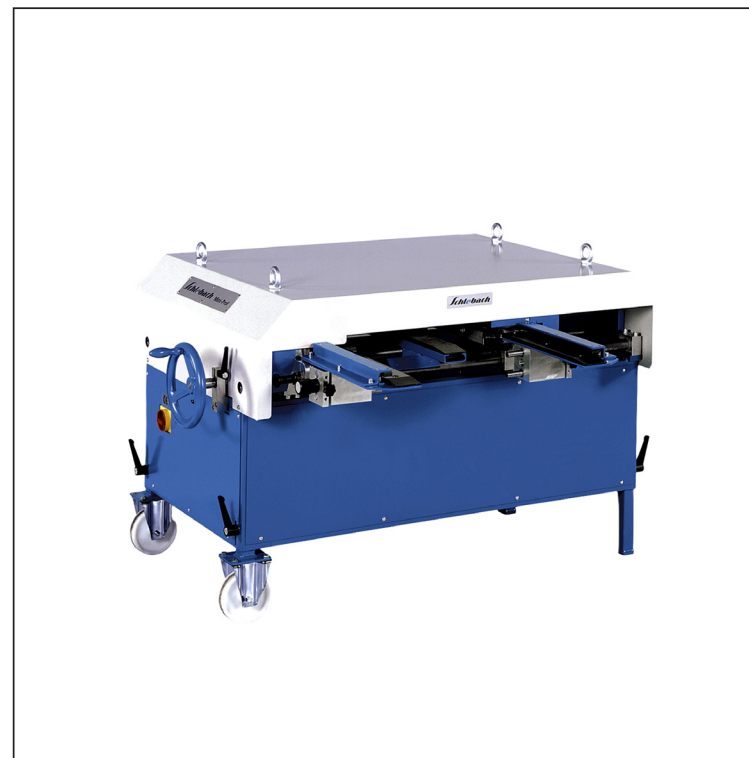

Parametri i karakteristike mašine za profilisanje

Dužina mašine	1200 mm
Širina mašine	1400 mm
Visina mašine	850 – 1050 mm
Visina ulaznog lima	670 – 870 mm
Razmak između osi	170 – 780 mm
Brzina profilisanja	8,5 m/min
Pogon mašine	230 V, 50 Hz, 1-faza
Ulazna snaga	1,1 kW
Težina	220 kg

INDEKS	SMENA	DATUM	POTPIS	 	
MARKA MAT.		K.O.	TEŽINA kg		RAZMERE
DIM.-POLUPROIZVOD			PROPORCIJE UREĐAJA.	STN	BRQJ KAT.
IZRADIO Ing. Kluska M.			PROVERIO	BELEŠKA	BR.POZICIJE
TEHNOL.	TEHNOL.		NAZIV	STARI CRTEŽ	BR.CRTEŽA
			Profilisanje MINI-PROF	Broj listova	KNS-SCHLEBACH MP List 

Kreirano: 21.04.2026 09:09:40

Tehničke promene moguće