

TEHNIČKI LIST

PROFILISANJE MINI-PROF-LIGHT

KNS-SCHLEBACH MPL



MOGUĆNOSTI PROFILISANJA:

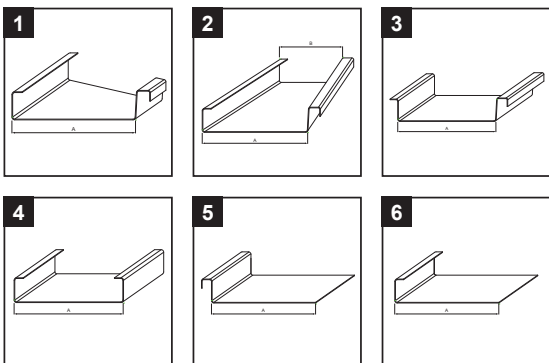

OPIS:

Kompaktna, lagana i demontažna mašina pogodna za teško dostupna gradilišta ili male radionice za izradu profila sa dvostrukim stojećim žlebom 25 od praznih delova ili isečenih dužina u jednom prolazu.

Parametri obrađivanog lima	
Debljina	TiZn – do 0,80 mm Cu – do 0,80 mm Al – do 0,80 mm Pzn – do 0,65 mm Inox – do 0,50 mm
Širina rolni min./maks.	250/730 mm
Proizvodna dužina min.	500 mm



Parametri i karakteristike mašine za profilisanje	
Dužina mašine	1200 mm
Širina mašine	1290 mm
Visina mašine	460 mm
Visina ulaznog lima	286 mm
Razmak između osi	180–660 mm
Brzina profilisanja	8,0 m/min
Pogon mašine	230 V, 50 Hz, 1-faza
Ulazna snaga	2 x 0,55 kW
Težina	155 kg

INDEKS	SMENA	DATUM	POTPIS	 	
MARKA MAT.			K.O.		TEŽINA kg
DIM.-POLUPROIZVOD					RAZMERE
PROPORCIJE UREĐAJA.				STN	BR.OJ KAT.
IZRADIO Ing. Kluska M.				BELEŠKA	BR.POZICIJE
PROVERIO					
TEHNOL.	TEHNOL.			STARI CRTEŽ	BR.CRTEŽA
NAZIV	Profilisanje MINI-PROF-LIGHT			Broj listova	KNS-SCHLEBACH MPL List 

Kreirano: 25.05.2026 04:46:06

Tehničke promene moguće