

TEHNIČKI LIST

# PROFILISANJE MINI-PROF-PLUS

# KNS-SCHLEBACH MPP



## MOGUĆNOSTI PROFILISANJA:

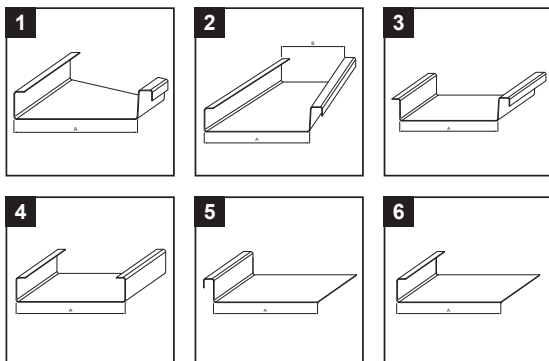

## OPIS:

Kompaktna mašina za izradu dvostrukih stajaćih žlebnih profila 25 od praznih delova, rezanih dužina ili direktno iz rolne sa elektromehaničkim uređajem za merenje dužine sa skalom u centimetrima, pogonskim trakastim dodavačem i ručnim cilindričnim makazama za izvođenje ručnih poprečnih rezova.

Parametri obrađivanog lima	
Debljina	TiZn – do 0,80 mm Cu – do 0,80 mm Al – do 0,80 mm Pzn – do 0,65 mm Inox – do 0,50 mm
Širina rolne min./maks.	240/850 mm
Proizvodna dužina min.	500 mm

Parametri odmotavanja AC	
Nosivost	maks. 300 kg



Parametri i karakteristike mašine za profilisanje	
Dužina mašine	1600 mm
Širina mašine	1370 mm
Visina mašine	850 – 1050 mm
Visina ulaznog lima	670 – 870 mm
Razmak između osi	170 – 780 mm
Brzina profilisanja	8,5 m/min
Pogon mašine	230 V, 50 Hz, 1-faza
Ulazna snaga	1,1 kW
Težina	325 kg

INDEKS	SMENA	DATUM	POTPIS		
MARKA MAT.		K.O.	TEŽINA kg		RAZMERE
DIM.-POLUPROIZVOD			PROPORCIJE UREĐAJA.	STN	BR.OJ KAT.
IZRADIO Ing. Kluska M.			PROVERIO	BELEŠKA	BR.POZICIJE
TEHNOL.	TEHNOL.		STARI CRTEŽ		BR.CRTEŽA
NAZIV	Profilisanje MINI-PROF-PLUS		Broj listova	KNS-SCHLEBACH MPP List	

Kreirano: 05.06.2026 18:15:47

Tehničke promene moguće