

TEHNIČKI LIST

PROFILISANJE VISINA SPM 25 mm 30/80

KNS-SCHLEBACH SPM



osnovni profil
FALZ KJG

MOGUĆNOSTI PROFILISANJA:

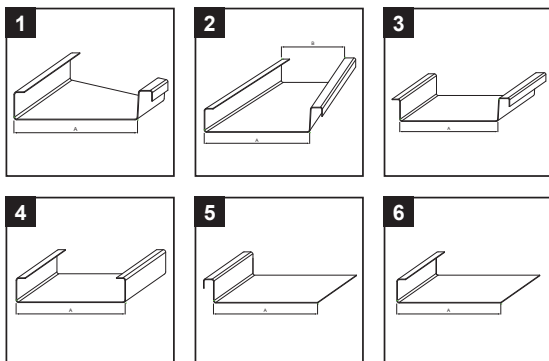

OPIS:

Osnovni model robusne SPM serije za proizvodnju dvostrukih stojećih žlebova visine 25 mm ili 32 mm u standardnom SPM obliku.

Parametri obrađivanog lima

Debljina	TiZn – do 0,80 mm Cu – do 0,80 mm Al – do 0,80 mm Pzn – do 0,65 mm Inox – do 0,50 mm
Širina rolni min./maks.	300/880 mm
Proizvodna dužina min.	500 mm



Parametri i karakteristike mašine za profilisanje

Dužina mašine	1250 mm
Širina mašine	1470 mm
Visina mašine	1100 mm
Visina ulaznog lima	890 mm
Razmak između osi	180–800 mm
Brzina profilisanja	11,0 m/min
Pogon mašine	400 V, 50 Hz, 3-fazni
Ulazna snaga	1,1 kW
Težina	500 kg

INDEKS	SMENA	DATUM	POTPIS	 	
MARKA MAT.			K.O.		TEŽINA kg
DIM.-POLUPROIZVOD				STN	RAZMERE
PROPORCIJE UREĐAJA				BELEŠKA	BRJ KAT.
IZRADIO Ing. Kluska M.				TEHNOLOGIJA	BR.POZICIJE
PROVERIO				STARI CRTEŽ	BR.CRTEŽA
TEHNOLOGIJA				NAZIV	
				Profilisanje visina SPM 25 mm 30/80	
				Broj listova	KNS-SCHLEBACH SPM List

Kreirano: 05.06.2026 18:47:36

Tehničke promene moguće